

www.horusindustrial.ind.br



Xanxerê Santa Catarina Brasil

49 3433.5608

www.horusindustrial.ind.br

comercial@horusindustrial.ind.br

The background features a large, glowing gear with a circuit-like pattern of orange and yellow lights. The gear is set against a dark blue background with bokeh light effects. The Horus Industrial logo and name are overlaid on the gear.

HÓRUS
INDUSTRIAL

Soluções industriais inovadoras
para otimização de processos

HÓRUS

INDUSTRIAL



Este catálogo apresenta a linha de equipamentos industriais da **Hórus Industrial Ltda.**, desenvolvida com soluções personalizadas para **recepção de produtos, armazenagem, dosagem, pesagem, transporte mecânico, mistura, ensaque e filtragem.**

Embora os equipamentos sejam apresentados individualmente, a Hórus também oferece **projetos e sistemas completos**, integrando soluções que **otimizam processos, aumentam a produtividade e garantem eficiência operacional.**

Todos os produtos são projetados para assegurar **alta performance, precisão e durabilidade**, mantendo o equilíbrio ideal entre **custo-benefício, qualidade e segurança**, que caracteriza a **excelência da Hórus Industrial.**



A **Hórus Industrial** oferece soluções industriais inovadoras com equipamentos de alta qualidade, projetados para maximizar a eficiência e a segurança dos processos produtivos.

S U M Á R I O

1

Recepção de Produtos em Big-Bag ou sacos

2

Armazenagem

3

Limpeza, Segurança e Classificação

4

Dosagem

5

Transportadores Mecânicos

6

Pesagem

7

Misturas

8

Ensacamento

9

Filtragem

1

Recepção de Produtos em Big-Bag ou sacos

Descarregadores eficientes para Big Bag e sacos, com opções de talha elétrica, empilhadeira e modelos compactos. As capelas para adição aspirada garantem a segurança e a limpeza do ambiente durante o processo de recepção.

2

Armazenagem

Silos quadrados, retangulares e cilíndricos (redondos) para armazenamento seguro, eficiente e com alta resistência, otimizando o uso de espaço e garantindo a integridade dos produtos.

3

Limpeza, Segurança e Classificação

Ímãs tubulares e de gaveta para retenção de metais, peneiras vibratórias e de segurança para proteção das máquinas, além do plansifter monocanal (plansifter de segurança), utilizado para a classificação granulométrica do produto e a garantia da qualidade final.

4

Dosagem

Dosadores de ingredientes, registros pneumáticos e motorizados, além de válvulas rotativas verticais e de fácil limpeza, asseguram precisão e eficiência no processo de dosagem. Extratores vibratórios e válvulas difusoras pneumáticas garantem fluidez e exatidão no manuseio dos produtos.

5

Transportadores Mecânicos

Elevadores de caneca e transportadores de arraste redler para movimentação eficiente de produtos a granel. Modelos inclinados e horizontais, além de roscas transportadoras, oferecem flexibilidade e eficiência no transporte.

6

Pesagem

Balanças para micro e macro ingredientes e balanças de fluxo contínuo garantem precisão e agilidade na pesagem, atendendo às exigências de eficiência e controle.

7

Misturas

Inclui modelos de misturadores como horizontais com pás, helicoidais, misturadores contínuos, misturadores em Y e misturadores para laboratório. Com opcionais como intensificadores de mistura e moegas pulmão, essas soluções são ideais para a integração de líquidos e sólidos, atendendo a processos industriais e laboratoriais com alta eficiência e flexibilidade.

8

Ensacamento

Ensacadores para sacos valvulados, boca aberta e Big Bags com modelos fixos e móveis, incluindo opções com tombadores para maior agilidade e produtividade no ensacamento.

9

Filtragem

Filtros de mangas Pulse Jet eficientes para filtragem de ar, com modelos retangulares e topo de silo, ideais para controle de partículas e manutenção do ambiente industrial limpo.

1

Recepção de Produtos em Big-Bag ou Sacos

Descarregadores eficientes para Big Bag e sacos, com opções de talha elétrica, empilhadeira e modelos compactos.

As capelas para adição aspirada garantem a segurança e a limpeza do ambiente durante o processo de recepção.

49 3433.5608
☎ 49 99905.9095

www.horusindustrial.ind.br

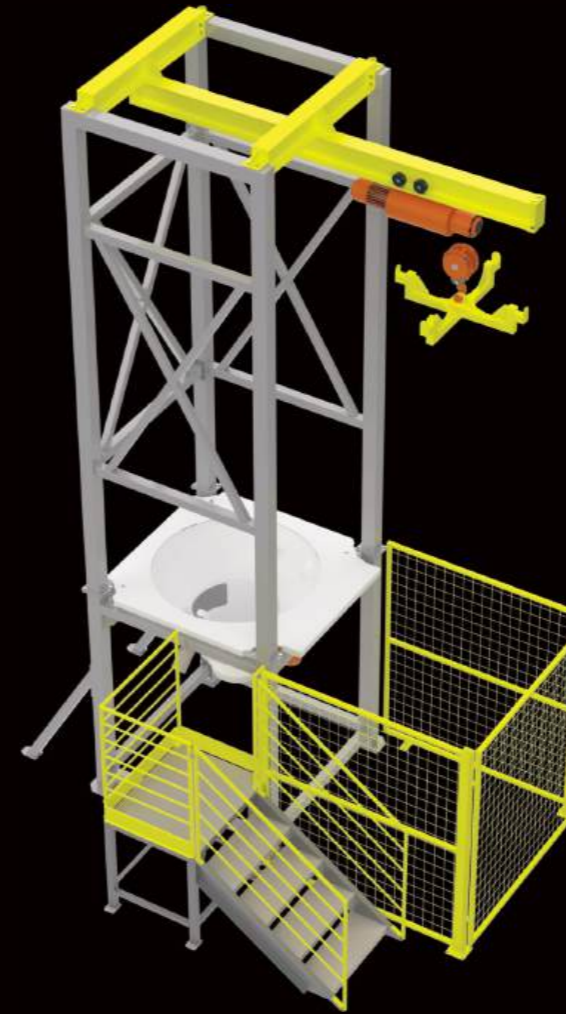

**Descarregador de Big Bag
- Talha Elétrica -**

MODELO | HO-DBGT



**Descarregador de Big Bag
- Empilhadeira -**

MODELO | HO-DBGE



**Descarregador de Big Bag
- Compacto -**

MODELO | HO-DBGC



**Capela para Adição
- Aspirada -**

MODELO | HO-CPA

2

Armazenagem

Silos quadrados, retangulares e cilíndricos (redondos) para armazenamento seguro, eficiente e com alta resistência, otimizando o uso de espaço e garantindo a integridade dos produtos.

49 3433.5608
☎ 49 99905.9095

www.horusindustrial.ind.br



Opcionais para Silos

- Cone para saída extrator de fundo vibratório
- Cone para saída coletor multiponto (múltiplas entradas)
- Plataformas de acesso e manutenção
- Escadas de acesso e manutenção
- Estrutura de sustentação (pés)
- Fabricação em Aço Carbono ou Aço Inox

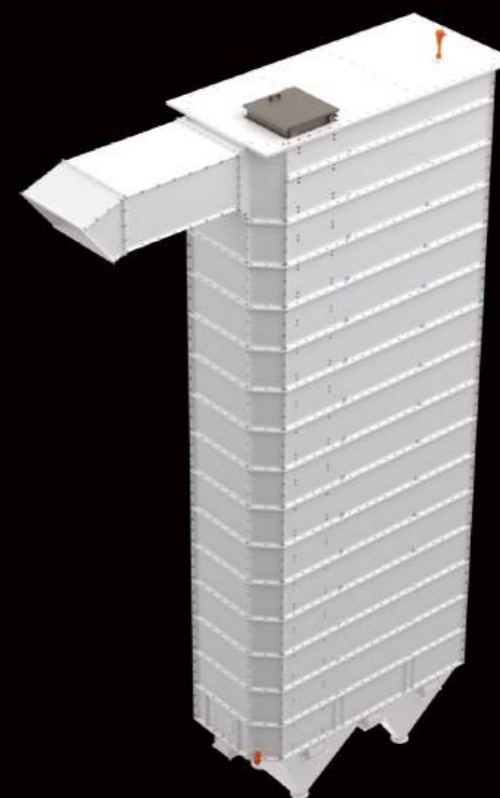

Silo Metálico para Armazenagem - Retangular ou Quadrado -

MODELO | HO-SMARQ



Silo Metálico para Armazenagem - Cilíndrico (redondo) -

MODELO | HO-SMAC

3

Limpeza

Ímãs tubulares e de gaveta para retenção de metais.

49 3433.5608

☎ 49 99905.9095

www.horusindustrial.ind.br



Ímã Tubular

MODELO | HO-ITB

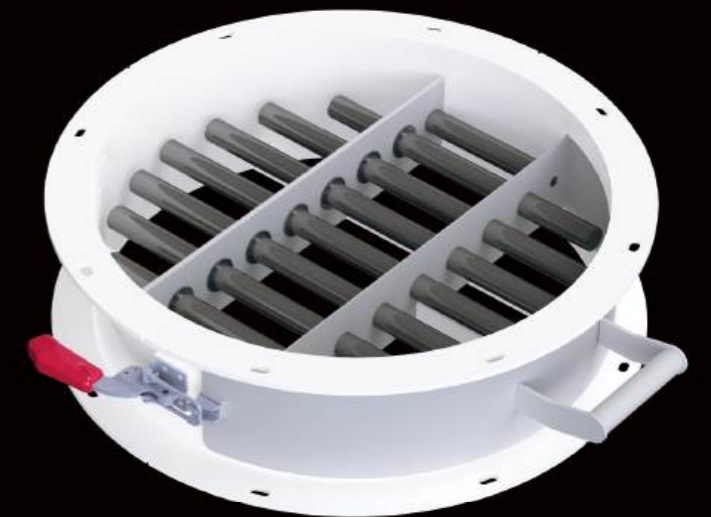

Ímã de Grade
- Circular -

MODELO | HO-IGC



Ímã de Grade
- Tipo Gaveta -

MODELO | HO-IGG

3

Segurança e Classificação

Peneiras vibratórias e de segurança para proteção das máquinas, além do plansifter monocanal (plansifter de segurança), utilizado para a classificação granulométrica do produto e a garantia da qualidade final.

49 3433.5608
☎ 49 99905.9095

www.horusindustrial.ind.br



Peneira de Segurança
- Fluxo Contínuo de Produto -

MODELO | HO-PNS

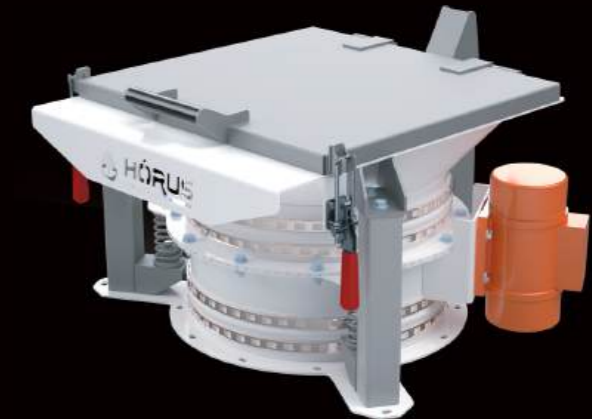

Peneira Vibratória
- Adição de Produtos -

MODELO | HO-PVA



Plansifter Monocanal
- Classificação de Produtos -

MODELO | HO-PSM

4

Dosagem

Dosadores de ingredientes, registros pneumáticos e motorizados, além de válvulas rotativas verticais e de fácil limpeza, asseguram precisão e eficiência no processo de dosagem. Extratores vibratórios e válvulas difusoras pneumáticas garantem fluidez e exatidão no manuseio dos produtos.



Dosador de Microingredientes

MODELO | HO-DMI



Dosador de Ingredientes

MODELO | HO-DI



Distribuidor Rotativo

MODELO | HO-DRO



Extrator de Fundo Vibratório

MODELO | HO-EFV

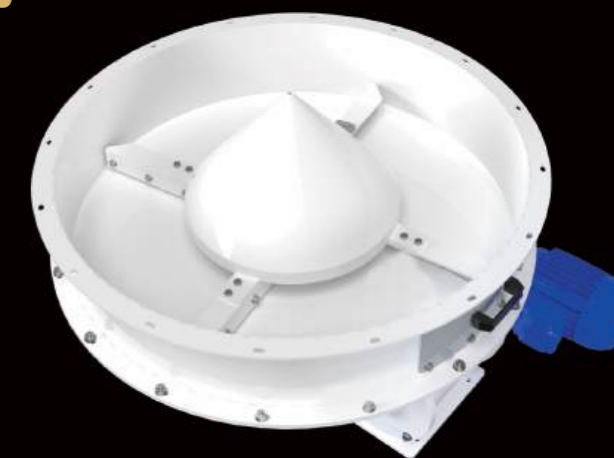

Extrator de Fundo Raspador

MODELO | HO-EFR

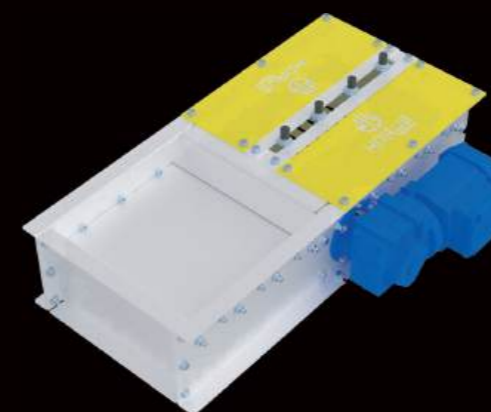

Registro de Gaveta Motorizado

MODELO | HO-RGM

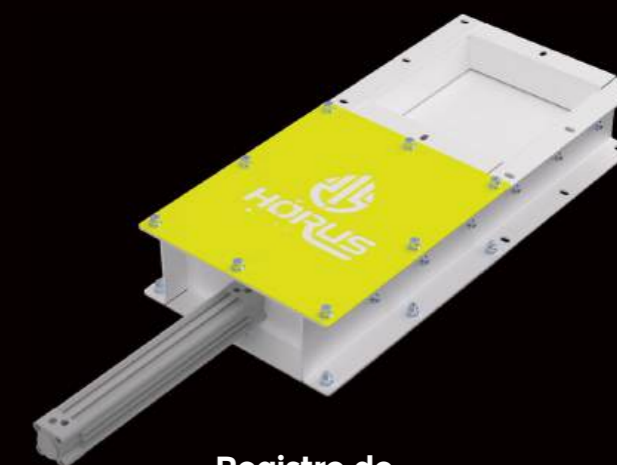

Registro de Gaveta Pneumático

MODELO | HO-RGP

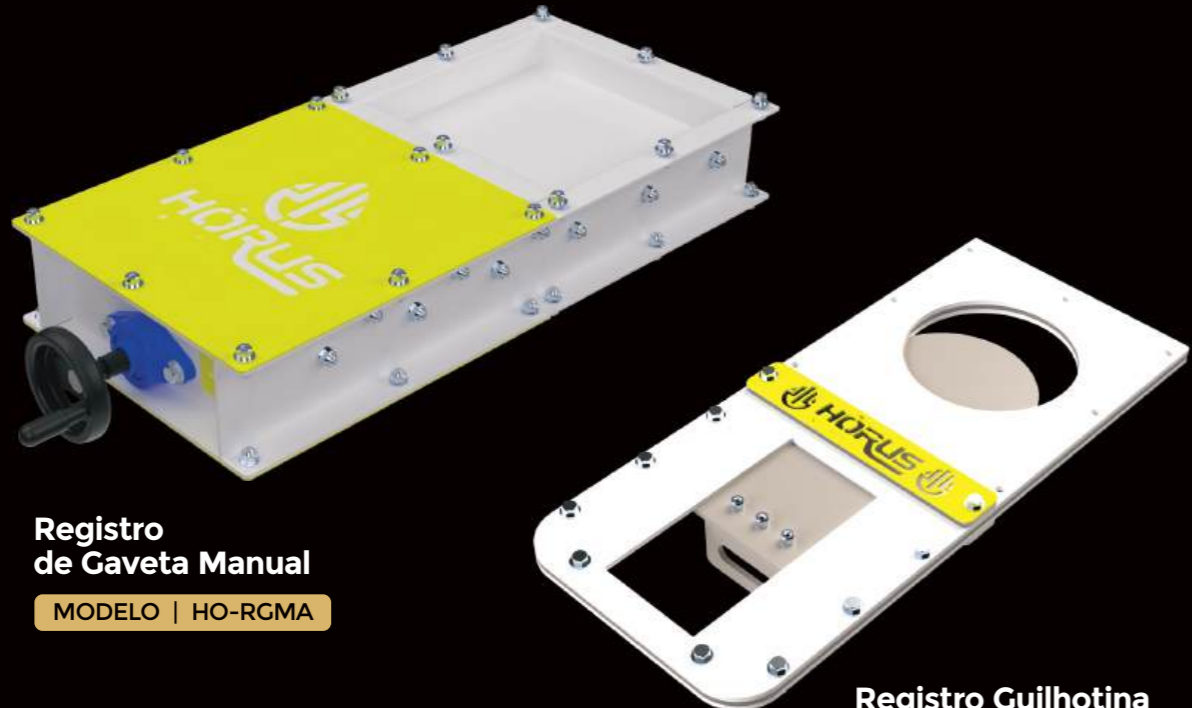

Registo de Gaveta Manual
MODELO | HO-RGMA

Registo Guilhotina
MODELO | HO-RG

Válvula Rotativa Vertical Rotor Removível

MODELO | HO-VRVR



Registo Borboleta Pneumático
MODELO | HO-RBP

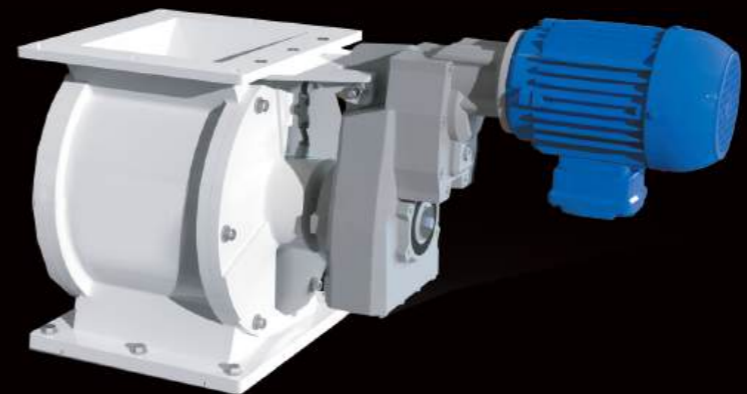

Válvula Rotativa Vertical

MODELO | HO-VRV



Válvula Desviadora Pneumática

MODELO | HO-VAR

Válvula Diversora Dupla Pneumática

MODELO | HO-VDDP



Válvula Diversora Tripla Pneumática

MODELO | HO-VDTP



Válvula Desviadora Pneumática

MODELO | HO-VAS

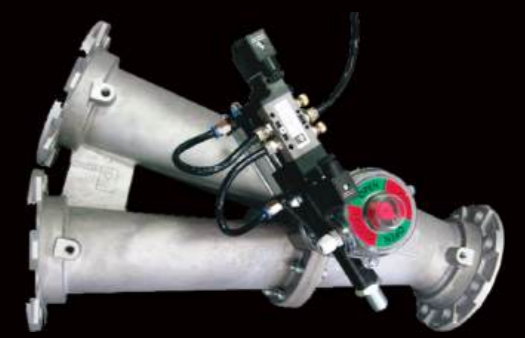

Válvula Desviadora Pneumática

MODELO | HO-VAB

5

Transportadores Mecânicos

Elevadores de caneca e transportadores de arraste redler para movimentação eficiente de produtos a granel. Modelos inclinados e horizontais, além de roscas transportadoras, oferecem flexibilidade e eficiência no transporte.

49 3433.5608
☎ 49 99905.9095

www.horusindustrial.ind.br

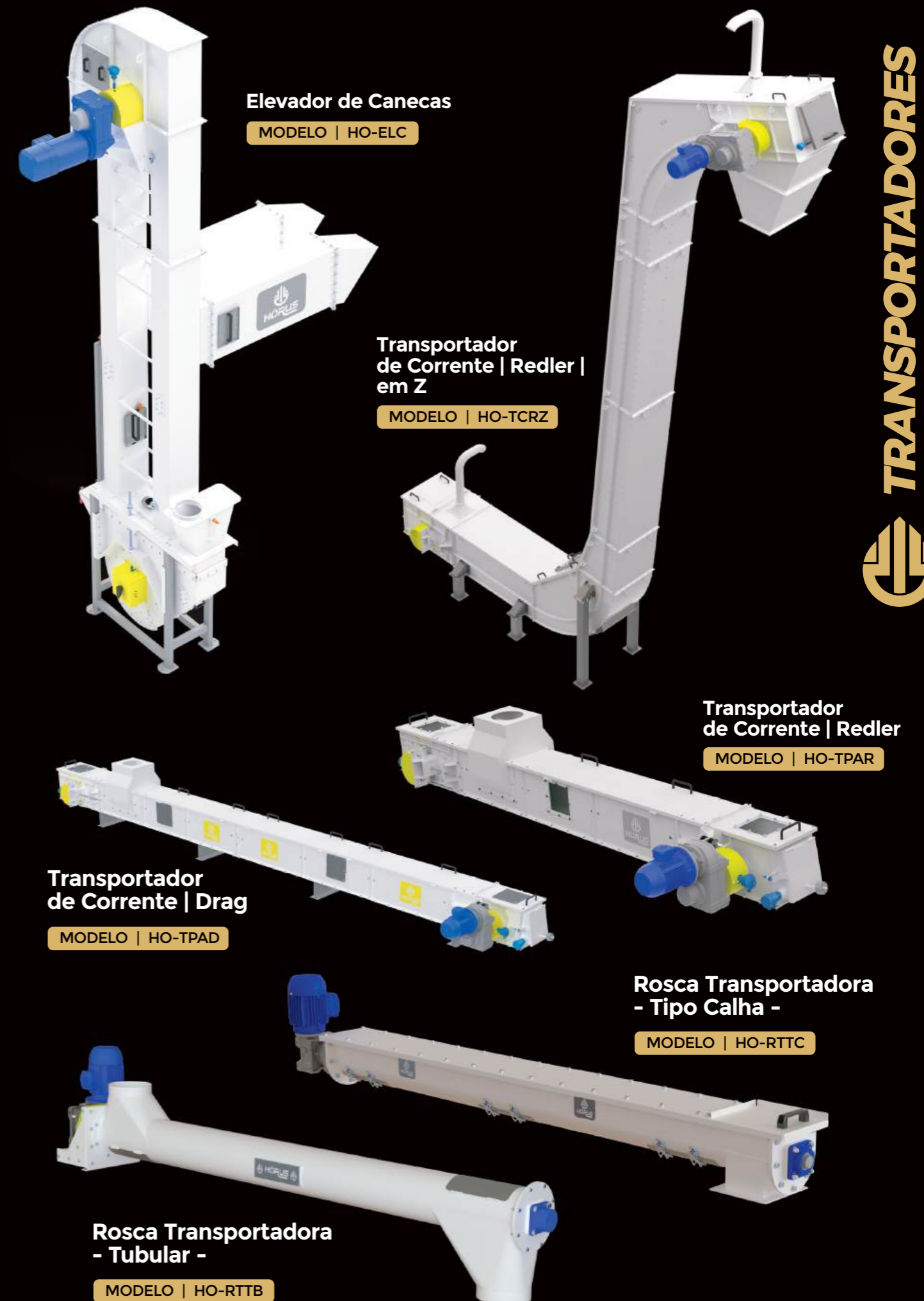

6

Pesagem

Balanças para micro e macro ingredientes e balanças de fluxo contínuo garantem precisão e agilidade na pesagem, atendendo às exigências de eficiência e controle.

49 3433.5608
☎ 49 99905.9095

www.horusindustrial.ind.br



7

Misturas

Inclui modelos de misturadores como horizontais com pás, helicoidais, misturadores contínuos, misturadores em Y e misturadores para laboratório. Com opcionais como intensificadores de mistura e moegas pulmão, essas soluções são ideais para a integração de líquidos e sólidos, atendendo a processos industriais e laboratoriais com alta eficiência e flexibilidade.

49 3433.5608
☎ 49 99905.9095

www.horusindustrial.ind.br

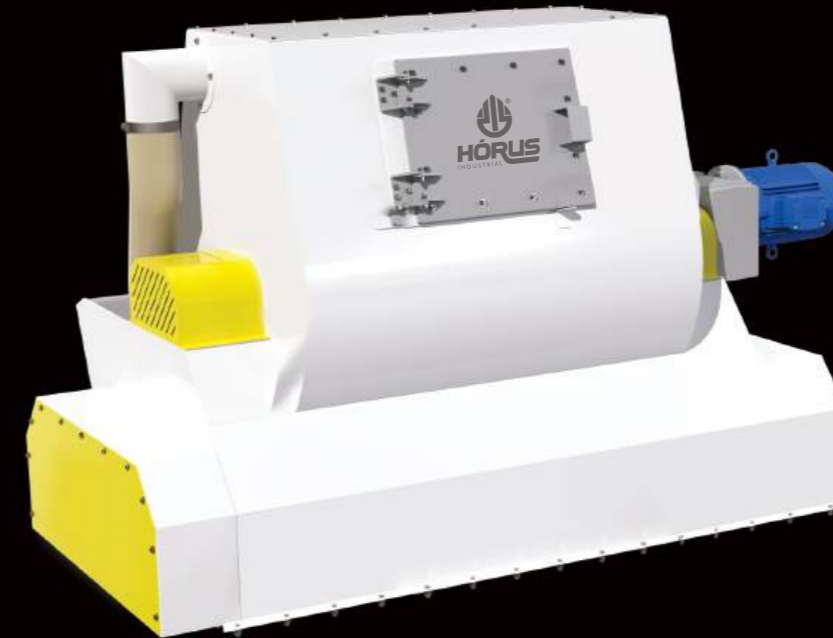

Misturador Horizontal de Pás

MODELO | HO-MHP

Opcionais:

- Moega Pulmão
- Intensificador de Mistura
- Estrutura de Sustentação

Misturador Horizontal Helicoidal

MODELO | HO-MHH

Opcionais:

- Moega Pulmão
- Estrutura de Sustentação
- Injeção de Líquidos

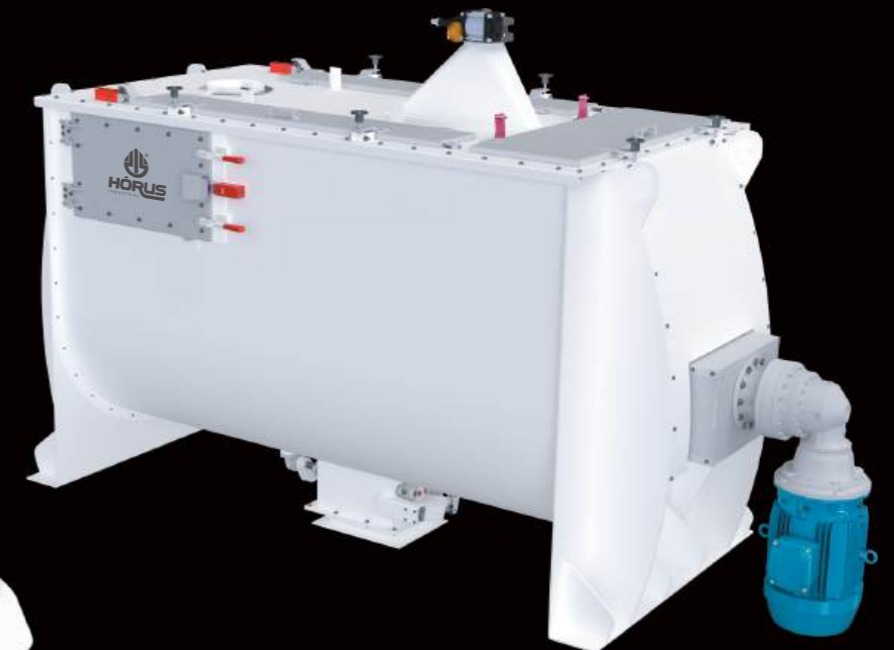

Misturador Y

MODELO | HO-MY



Misturador para Laboratório

MODELO | HO-MLB

8

Ensacamento

Ensacadores para sacos valvulados, boca aberta e Big Bags com modelos fixos e móveis, incluindo opções com tombadores para maior agilidade e produtividade no ensacamento.

49 3433.5608

☎ 49 99905.9095

www.horusindustrial.ind.br



Ensacador Valvulado

MODELO | HO-ESV

Ensacador Valvulado - Com Tombador -

MODELO | HO-ESVT

Ensacador Valvulado - Boca Aberta -

MODELO | HO-ESBA

Opcionais Modelos Ensacador:

- Moega Pulmão
- Fabricado em Aço Carbono ou Aço Inox

Ensacador para Big Bag - Bocal Fixo -

MODELO | HO-ESBGF





Filtragem

Filtros de mangas Pulse Jet eficientes para filtragem de ar, com modelos retangulares e topo de silo, ideais para controle de partículas e manutenção do ambiente industrial limpo.

49 3433.5608

☎ 49 99905.9095

www.horusindustrial.ind.br



Filtro de Mangas - Pulse Jet -

MODELO | HO-FMPJ

Filtro de Mangas - Pulse Jet - Topo de Silo -

MODELO | HO-FMPJTS



Opcionais para Filtro de Mangas PulseJet

- Cone com pés
- Estrutura de sustentação
- Plataforma de acesso e manutenção





Do Projeto à Execução

Soluções sob medida para múltiplos segmentos industriais

Da concepção do projeto à fabricação, montagem e startup, a Hórus Industrial desenvolve máquinas, equipamentos e sistemas personalizados, entregues de forma turnkey (chave na mão) para os mais diversos setores da indústria – alimentos, bebidas, fertilizantes, mineração, químico, plástico, ração, óleo e argamassas, entre outros.

Nosso propósito é entregar engenharia de alto desempenho, com foco em eficiência, segurança e produtividade, transformando desafios em soluções que impulsionam o crescimento dos nossos clientes.

Combinamos tecnologia, inovação e experiência multidisciplinar para criar projetos que reduzem custos, otimizam tempo e garantem máxima confiabilidade operacional.

- Engenharia sob medida
- Soluções industriais completas
- Alta performance em cada detalhe

Com a Hórus Industrial, sua empresa alcança o próximo nível em automação, tecnologia e competitividade.

49 3433.5608

☎ 49 99905.9095

www.horusindustrial.ind.br



Da concepção à performance!
Soluções turnkey que movem a indústria.

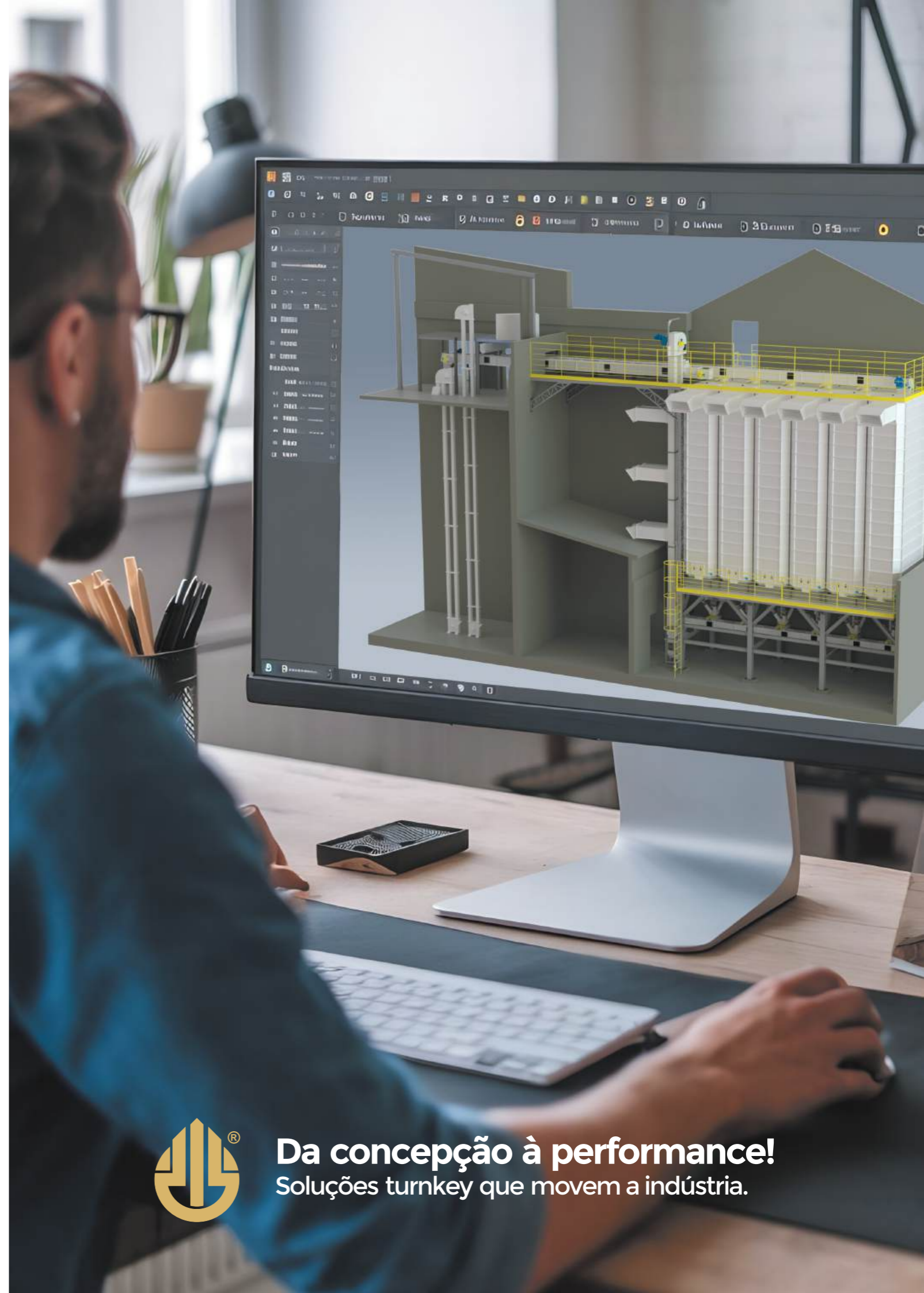



Sistema Integrado de Recepção, Segurança, Limpeza, Dosagem, Pesagem, Armazenagem e Transporte Pneumático para Alimentação de Múltiplas Unidades de Mistura

Solução completa desenvolvida para automação da manipulação de farinha de trigo, desde a recepção até a alimentação simultânea de diversas unidades de mistura. O sistema realiza dosagem e pesagem automáticas por batelada, garantindo precisão, segurança e eficiência em processos de panificação industrial, com integração ao sistema de dosagem de gelo produzido pela Hórus Industrial.





Sistema de Armazenagem, Descanso e Movimentação para Trigo Úmido

Sistema desenvolvido para o processo de armazenagem e descanso de trigo úmido proveniente do molhador intensivo.

O produto é descarregado por meio de um Transportador Redler, sendo distribuído através de Registros de Gaveta Pneumáticos para seis Silos de Armazenagem e Descanso. Após o período de descanso, o trigo é extraído por gravidade através de Cones de Múltiplas Saídas e Registros de Gaveta (manuais e pneumáticos), sendo dosado em um Redler que alimenta um Elevador de Canecas, o qual retorna o produto ao moinho, completando o ciclo de movimentação contínua do trigo úmido.

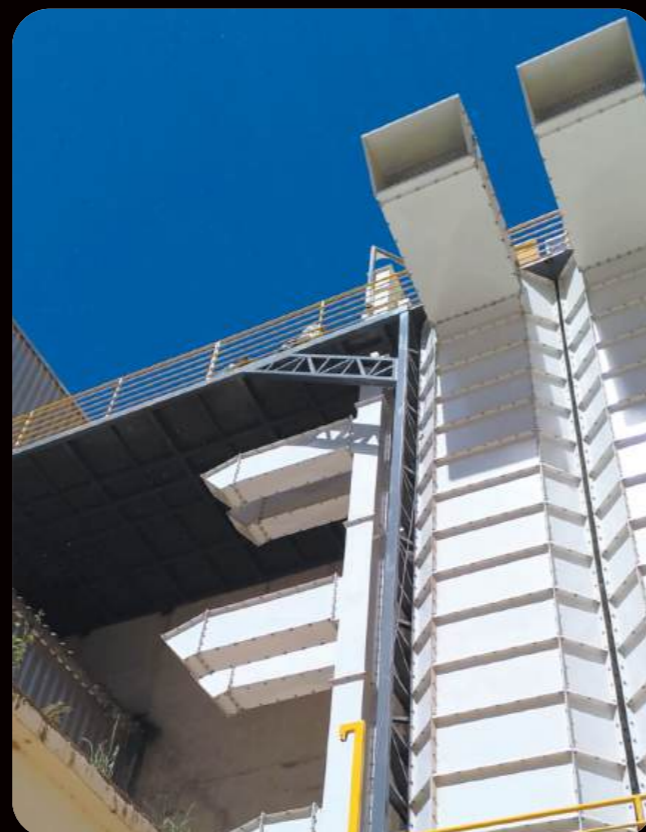



Sistema de Aspiração de Pó para Moegas de Recepção de Grãos

Sistema totalmente automático, desenvolvido para o controle e captação de pó gerado durante a descarga de grãos em moegas com ou sem tombador. Durante a descarga, o impacto do produto com o fundo da moega gera uma nuvem de pó em suspensão no ar. O sistema realiza a captação através de coifas de aspiração, que direcionam o material para um Filtro de Mangas, onde ocorre a separação do pó e do ar. O pó coletado é direcionado para big bag ou saco, enquanto o ar filtrado é liberado à atmosfera por meio da ATM, garantindo ambiente limpo, seguro e em conformidade com normas ambientais e ocupacionais.



Sistema de Recepção, Segurança, Limpeza e Dosagem de Produto



Sistema desenvolvido para a recepção, segurança, limpeza e dosagem de produtos a granel, garantindo precisão, eficiência e confiabilidade operacional. O produto é recebido em Big Bag, passando por sistemas de limpeza e separação de impurezas, sendo posteriormente direcionado à dosagem automática e controlada, conforme os parâmetros definidos do processo produtivo.

